

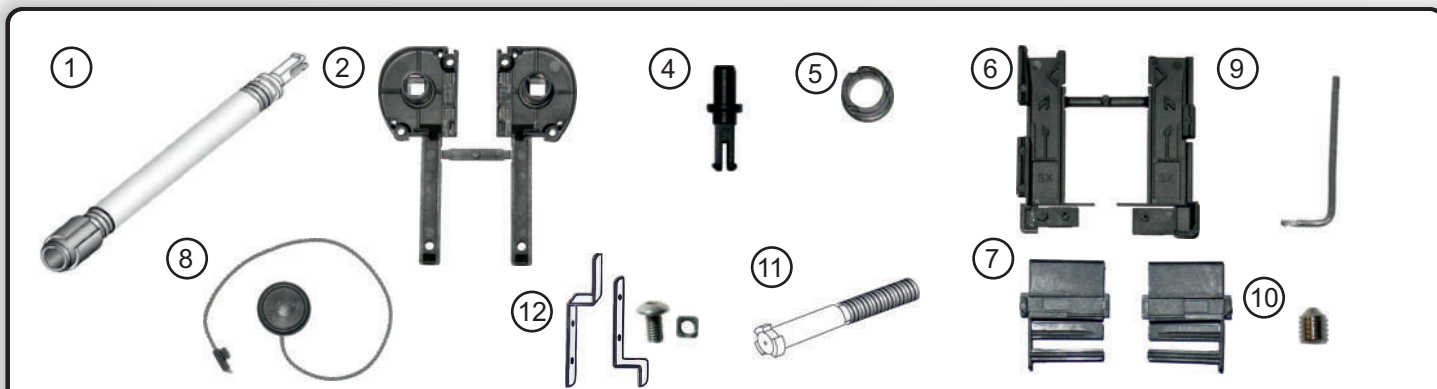

## Materiaallijst kleine onderdelen



#	Benaming	Stuks OVF*	Stuks VF*	#	Benaming	Stuks OVF*	Stuks VF*
1)	Trekveer	1x		10)	Stifttappen voor eindkap & sokkel	4x	4x
2)	Paar eindkappen	1x		11)	Teruglooprem (optioneel indien besteld)	1x	
4)	Busdop voor rechter eindkap	1x		12)	Hoeksteunen met schroeven/moeren	4x	4x
5)	Lager voor keindkappen	2x					
6)	Paar sokkels	1x	1x				
7)	Paar geleideschoenen	1x					
8)	Trekkoord	1x					
9)	Inbussleutel	1x	1x				

Stuk(s) ZVM\* (ZVM= zonder voormontage), Stuk(s) VM\* (MVM= met voormontage)

Reserveonderdelen en accessoires vindt u op [www.insetto.nl](http://www.insetto.nl)

## Benodigd gereedschap (alle gereedschappen met een „\*“ zijn alleen nodig als het rolgordijn zonder prefabricage is besteld!)

<p><b>Schroevendraaier (of accuboer)</b> ... voor het bevestigen van de schroeven van de eindkappen en hoekbeugels.</p>		<p><b>*Knijptang</b> ... om het borstelkanaal van de a vergrendelingsrails samen te drukken.</p>	
<p><b>Hamer</b> ... voor het bevestigen van de geleideschoenen.</p>			

**Let op:** Als u voor voormontage heeft gekozen, zijn alle montageschritten gemarkeerd met een vinkje al door ons uitgevoerd. Deze montageschritten worden niettemin als aanvulling vermeld, zodat de verbanden tussen de verdere montageschritten duidelijk worden. Als u met voormontage heeft besteld, hoeft u alleen de met de hamer gemarkeerde montageschritten uit te voeren.



**Let op:** Als u voor voormontage heeft gekozen, zijn alle montageschappen gemarkeerd met een vinkje al door ons uitgevoerd. Deze montageschappen worden niettemin als aanvulling vermeld, zodat de verbanden tussen de verdere montageschappen duidelijk worden. Als u met voormontage heeft besteld, hoeft u alleen de met de hamer gemarkeerde montageschappen uit te voeren.

**Montage** (deels wit, deels antracietkleurige kleine onderdelen werden gebruikt om enkele montageschappen beter te illustreren)

**1** **Borstelkanaal samenknijpen**

Knijp met een tang eerst het borstelkanaal in het automatische vergrendelingsprofiel (in de handgreep) ongeveer 1 cm van de buitenkant samen. Dit dient om te voorkomen dat de borstel heen en weer schuift in het automatische vergrendelingsprofiel. Drukpunten zijn later op dit punt op het profiel niet meer zichtbaar, omdat de greep rail bij montage door de geleiderail wordt afgedekt.



**2** **Trekkoord(8) inschuiven (optioneel)**

Als u een trekkoord (8) aan uw rolgordijn nodig heeft (bijvoorbeeld als het rolgordijn moeilijk bereikbaar is of door kleinere personen bediend wordt), schuif dan het meegeleverde trekkoord vanaf de zijkant in de binnengroef van de greeplijst. Centreer het trekkoord op de handgreep rail. De brede groef in het greeplijst moet later aan de kant van de kamer zitten, daar houd je hem vast om het rolgordijn te bedienen. De greep rail moet mogelijk worden gedraaid. Trek hem hiervoor van het net en schuif hem andersom terug.

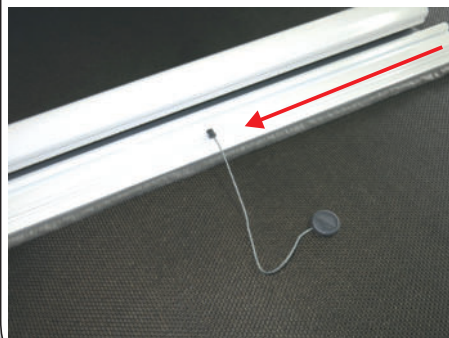

**3** **Bevestig de geleideschoenen (7).**

a) Zorg ervoor dat het gaasnet gelijk ligt met de rolhorcassette en het eindprofiel gelijk ligt met de greeplijst. Bevestig vervolgens een geleideschoen (7) aan een kant van de greep rail.  
b) Tik vervolgens met een hamer op de geleidingsschoen op de handgreep rail, waarbij u de hamer alleen op het onderste derde deel van de geleidingsschoen gebruikt!  
De geleideschoenen zijn aan de buitenzijde gemerkt met de aanduidingen DX en SX. Dit is bedoeld voor de handgreep, voor de DX rechterkant van binnenuit gezien SX linkerkant van binnenuit gezien.

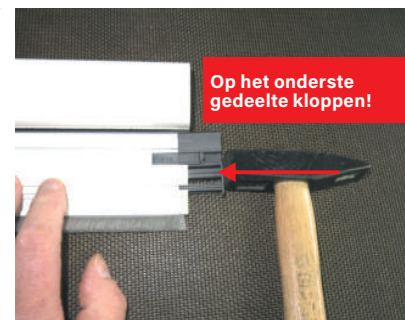

**4** **Eindkap rechts (2) samenbouwen.**

De eindkappen worden per paar geleverd. De letters „DXR „ zijn ingebed op het rechter hoofddeel (2).

Neem dit onderdeel en monteer het als volgt:

a) Neem een van de lagers (5) voor de eindkappen en duw deze met de bolle kant eerst op de bus op het DX/R-eindkap.

b) Steek vervolgens de busdop (4) met de „krokodillenbek“ eerst in het gat in het DX/R-eindkapgedeelte. De „krokodillenbek“ van de busdop klikt op zijn plaats wanneer deze correct is geïnstalleerd.

c) Als u een teruglooprem (11) heeft besteld (optioneel), bevestig deze dan aan de busdop (4) door de veer naar links te draaien.

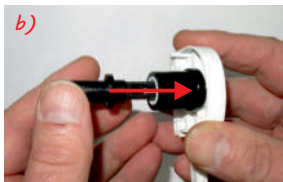
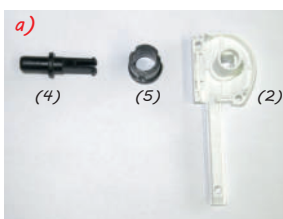

**5** **Duw de moeren voor de hoekbeugels in de rolhorcassette**

Duw vier moeren (12) uit het pakket hoekbeugels in de achterste groef van de rolhorcassette. Voor de latere bevestiging heeft u voor elke hoekbeugel twee moeren nodig. Zorg er tot de volgende montageschappen voor dat de moeren niet uit de cassette vallen.

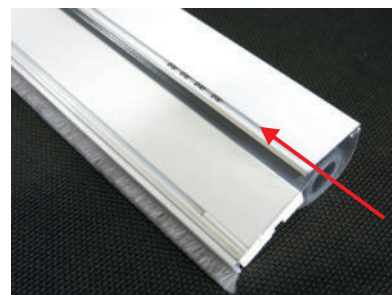



**Let op:** Als u voor voormontage heeft gekozen, zijn alle montageschritten gemarkeerd met een vinkje al door ons uitgevoerd. Deze montageschritten worden niettemin als aanvulling vermeld, zodat de verbanden tussen de verdere montageschritten duidelijk worden. Als u met voormontage heeft besteld, hoeft u alleen de met de hamer gemarkeerde montageschritten uit te voeren.

**6** **Eindkapdeel links(2) samenbouwen.**

De eindkappen worden per paar geleverd. De letters „SX/L „ zijn ingebed op het linker h oofdgedeelte (2).

- Neem het resterende lager (5) voor de eindkappen en schuif deze op de bus op het SX/L-eindkap, met de bolle kant eerst (zoals in montageschapel 4).
- Steek vervolgens de veer (1) met de „krokodillenbek“ eerst in het gat in het SX/L-eindkapgedeelte. De „krokodillenbek“ van de veer klikt automatisch op zijn plaats wanneer deze correct is bevestigd.

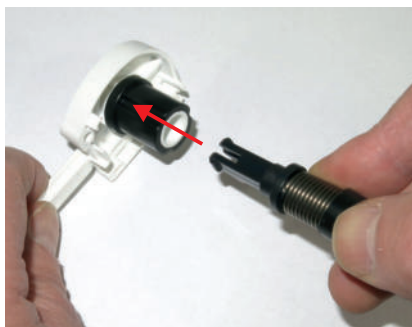

**7** **Bevestig het rechter eindkapdeel (2) en het linker eindkapdeel met de veer (2)aan de rolhorcassette.**

a) Neem het eindkapgedeelte aan de rechterkant (2) en bevestig het aan de overeenkomstige zijde van de rolgordijnkast. Zorg ervoor dat de drie inkepingen op het lager (5) bij het aanbrengen overeenkomen met de hoofdas! Duw het eindkapdeel helemaal op de rolhorcassette en schroef deze vast met de twee meegeleverde schroeven 3,5x30 mm.

b) Neem nu het eindkapgedeelte aan de linkerkant met de veer (2). Duw de veer aan de andere kant van de rolgordijnkast totdat deze ongeveer een handbreedte uit de rolhorcassette steekt. Het is het beste om de volgende stap uit te voeren op een tafelrand en draag veiligheidshandschoenen. Plaats nu uw hand met de muus van uw hand op de rolhorcassette en houd de veer met twee vingers vast op de punt tussen de eindkap en de rolhorcassette. Draai nu met uw vrije hand de veer met de klok mee vast volgens onderstaande tabel. Schroef vervolgens het linker koppelgedeelte vast met twee 3,5x30 schroeven.

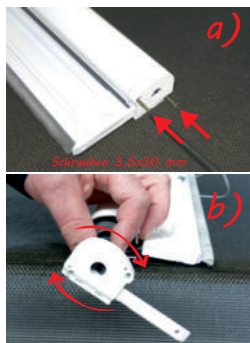

**Let op kans op verwondingen:**

Bij het spannen van de veer is wegglijden en dus „terugklikken“ mogelijk. Gebruik handschoenen voor deze handeling!



Breedte	600	800	1000	1200	1400	1600	1800	2000
Hoogte 1650 mm	4	6	7	9	9	10	11	12
Breedte 2450 mm	6	7	8	11	12	12	13	14

**Met teruglooprem + 3 toeren**

**8** **Bevestig de stelschroeven (10) aan de eindkappen (2).**

Beide eindkappen (2) „DX/R“ en „SX/L“ hebben een tong met een gat erin. Draai nu één stifttap (10) van binnenuit in dit gat met de meegeleverde inbusleutel (9) en alleen totdat de punt van de stifttap aan de andere kant bijna uitsteekt. De stifttap wordt later volledig vastgeschroefd als de profielen in elkaar zijn gezet.

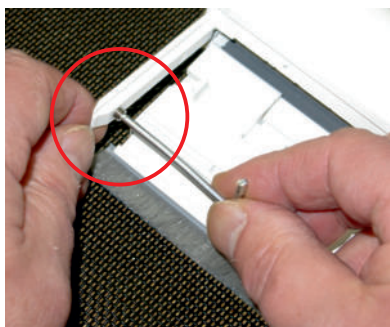

**9** **Monteer de vergrendelsokkel (6).**

De sokkels (6) worden gebruikt om de greeprail te vergrendelen en zijn – net als de eindkapdelen (2) en geleidingsschoenen (7) - aan de binnenzijde gemarkeerd met „SX“ (sokkel links) en „DX“ (sokkel rechts). Steek de paren sokkels in elkaar en schroef, zoals in de vorige montageschapel, een stelschroef (10) in het gat in de sokkel met behulp van de inbusleutel (9).

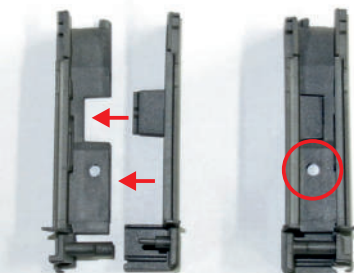

**10** **Verbind sokkels (6) met eindprofiel en geleiderails.**

Nu zijn de profielen met elkaar verbonden.

**Schuif hiervoor eerst vier moeren, die nodig zijn voor de bevestiging van de hoekbeugels, in de achterste groef van het eindprofiel.**

Neem vervolgens de sokkels (6) en steek ze zijdelings in het onderste eindprofiel. Elke sokkel past slechts aan één zijde van het afwerkprofiel. Pak indien nodig een hamer als u de sokkels in het afwerkingsprofiel moet tikken. Bevestig nu de geleiderails aan de sokkels, die aan het eindprofiel zijn bevestigd. Nadat u dit heeft gedaan, kunt u de stifttappen (9) in de sokkels vastdraaien, zodat het eindprofiel via de sokkels stevig verbonden blijft met de zijdelingse geleiderails.

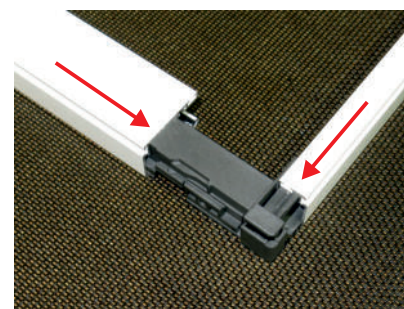



**Let op:** Als u voor voormontage heeft gekozen, zijn alle montagestappen gemarkeerd met een vinkje al door ons uitgevoerd. Deze montagestappen worden niettemin als aanvulling vermeld, zodat de verbanden tussen de verdere montagestappen duidelijk worden. Als u met voormontage heeft besteld, hoeft u alleen de met de hamer gemarkeerde montagestappen uit te voeren.

### 11 Monteer de rolhorcassette aan op de geleiderails

Om de rolhorcassette en de geleiderails met elkaar te verbinden, steekt u eenvoudig de tongen van de eindkapdelen (2) op de rolhorcassette in de daarvoor bestemde groef, die zich in de zijdelingse geleiderails bevindt. Neem nu de inbussleutel (9) en draai de stifttappen (10) in de tong van de eindkapdelen zo strak vast dat de conische punt van de stifttap heel licht in de zijdelingse geleiderails drukt. Je voelt de weerstand van het metaal bij het indraaien en je ziet misschien een klein bobbeltje op de achterkant van de geleiderail, dan is dat genoeg



### 12 Hang het rolgordijn aan de rolgordijnrails

Neem nu de hoekbeugels en de bijbehorende schroeven uit het hoekbeugelpakket (12) en bevestig deze aan de cassette, maar draai de schroeven nog niet helemaal vast! U moet de hoekhaken nog uitlijnen. Til het complete rolhor op tot de beoogde positie, laat het eindprofiel op de vensterbank staan.

Plaats nu de hoekbeugels bovenaan de rolgordijnkast en onderaan het eindprofiel zodat ze over de dorpel van uw raam vallen. Daarna de schroeven van de hoekbeugels erop schroeven – klaar!



### 13 ONDERHOUD

Om ervoor te zorgen dat uw product perfect werkt en er over een lange periode goed uitziet, raden wij het rolgordijn elke drie maanden aan met een pH-neutraal reinigingsmiddel (pH-waarde 7) en een zachte Spons om schoon te maken.

Gebruik het om de stof en metalen profielen schoon te maken. Spoel beide vervolgens af met een helder water zonder afwasmiddel en droog het rolgordijn voorzichtig af. Laat het rolgordijn aan het uiteinde open zodat het resterende vocht kan ontsnappen.



- pH-neutraal pH-neutraal water (pH-waarde 7) (water zonder toevoegingen!)
- vochtige en zachte spons
- Droog grondig af met een zachte doek en laat het rolgordijn openstaan om te drogen geopend

**Conformiteitsverklaring:**



Insetto GmbH  
Äußere Ansbacher Straße 5  
D-91629 Weihenzell

18

LE-18-001  
LE-18-002

EN 13561:2015/AC:2016  
Horren  
Bestendigheid tegen windbelastingen: Klasse 0