

# Multiline Typ V-RF-VS

in die Leibung direkt vor dem Fensterrahmen oder darauf

Mit V-Griffschiene

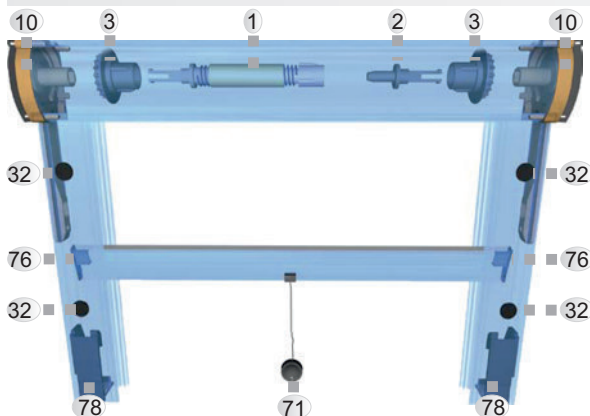

**Wichtige Hinweise zum Zubehör:**

Die Bohrungsabdeckstöpsel (#32) brauchen Sie nur dann als Abdeckung, wenn Sie den Rollo von vorne auf Ihren Fensterrahmen schrauben. Ansonsten können diese weggelassen werden.



V-RF-VS

**Bei bestellter "Vormontage" beachten!**

Wenn Sie bei Ihrer Bestellung Vormontage gewählt haben, dann haben wir für Sie bereits alle Montageschritte, außer denen, die mit den roten Punkten (●) gekennzeichnet sind, erledigt.

**Materialliste** (OVM = ohne Vormontage, VM = mit Vormontage - restliche Teile bereits vormontiert)!

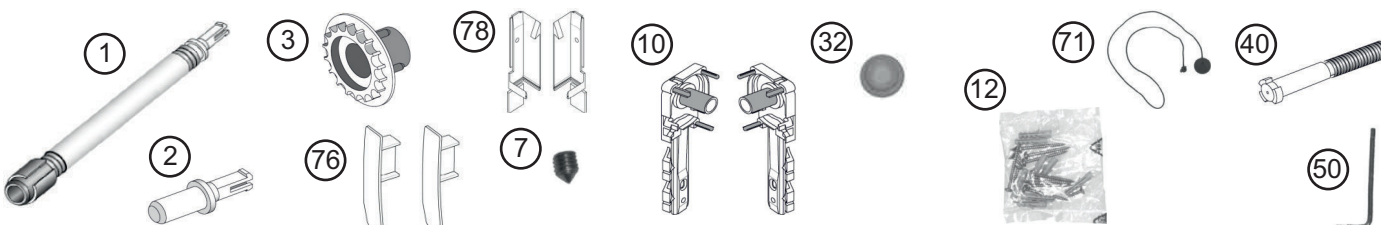

Nr.	Bezeichnung	Stück		Nr.	Bezeichnung	Stück	
		OVM	VM			OVM	VM
1)	Feder	1x		12)	Schraubenpäckchen mit		
2)	Buchsenkappe	1x			- Schrauben 4 x 40	6x	6x
3)	Zahnrolle	2x			- Schrauben 4 x 25	4x	4x
76)	Führungsschuhe V-Form	2x			- Dübel 6er	6x	6x
78)	Paar regulierbare Sockel	1x	1x	32)	Bohrungsabdeckstöpsel	6x	6x
7)	Madenschrauben	6x	2x	71)	Zugschnur	1x	1x
10)	Paar Kopfteile	1x		40)	Bremse (optional)	1x	
				50)	Sechskantschlüssel	1x	1x

Auf der nächsten Seite beginnt die Montageanleitung.

# Multiline Typ V-RF-VS

in die Leibung direkt vor dem Fensterrahmen oder darauf

Mit V-Griffschiene

## Montage:

Leserichtung 

1.) Wählen Sie nun nachfolgend, die für Sie geeignete Montagemöglichkeit der Führungsschienen.

### 1.1) Verschraubung von vorne, direkt auf dem Fensterrahmen (Frontalmontage):



**Höhe**  
 < 150 cm : 2 Bohrungen  
 > 150 cm : 3 Bohrungen

- Bohren Sie ein Loch  $\varnothing$  4 mm bei ca. 10 cm von unten und von oben gesehen jeweils mittig in die Führungsschiene. Bei einer Führungsschienelänge über 150 cm machen Sie eine weitere Bohrung ca. in der Mitte der Führungsschiene. Beachten Sie dabei, das die Führungsschienen später spiegelverkehrt zueinander stehen müssen.
- Vergrößern Sie auf der Seite, auf der sich innerhalb der Führungsschiene die "doppelte Nut" befindet (spätere Sichtseite - Außen; bei Antiwindbürste, die Seite der langen, steifen Bürste), die Löcher mit einem 10er Bohrer (hier kommen am Ende der Montage die Bohrungsabdeckstöpfe (32) rein).
- Quadratische Plättchen (Basisplättchen) abknicken, in die Sockel (78) stecken und anschließend Sockel (78) in die Führungsschiene schieben und mit Madenschraube (7) leicht anziehen (muss später evtl. noch verstellt werden). "Haken" muss auf der, dem Raum zugewandten Seite sein! Falls mit Antiwindbürste bestellt, dann gegenüber der langen, steifen Bürste! Nur so kann später die Griffschiene richtig arretieren.

### 1.2) Verschraubung seitlich in der Wand (Leibungsmontage):

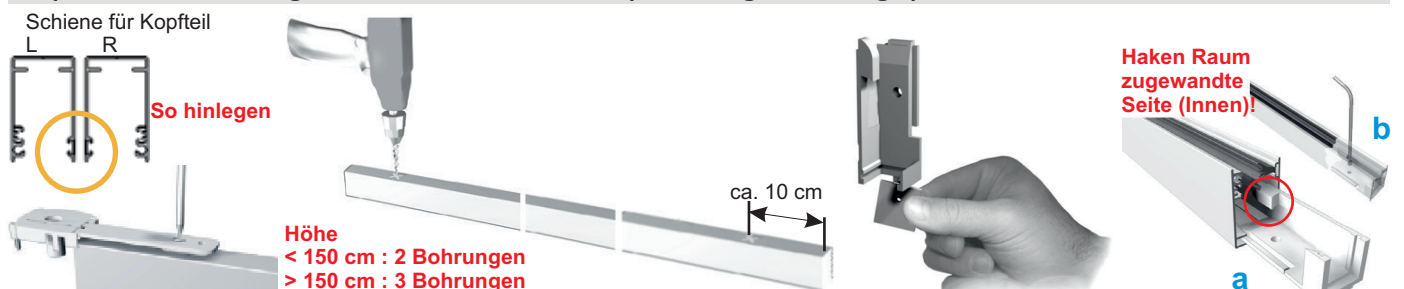

**Höhe**  
 < 150 cm : 2 Bohrungen  
 > 150 cm : 3 Bohrungen

- Legen Sie auf die schmale Rückseite jeder der beiden Führungsschienen je ein Kopfteil (10) auf und markieren Sie jeweils die Mitte des länglichen Loches der Zunge des Kopfteils (10) auf den Führungsschienen. Beachten Sie dabei, das die Führungsschienen später spiegelverkehrt zueinander stehen müssen.
- Bohren Sie an der eben angezeichneten Position ein Loch  $\varnothing$  4 mm. Bohren Sie auf der gegenüberliegenden Seite der Führungsschiene ein weiteres Loch  $\varnothing$  4 mm (mittig) bei ca. 10 cm. Bei einer Führungsschienelänge über 150 cm machen Sie eine zusätzliche Bohrung ungefähr in der Mitte.
- Quadratische Plättchen (Basisplättchen) abknicken, in die Sockel (78) stecken und anschließend Sockel (78) in die Führungsschiene schieben und mit Madenschraube (7) leicht anziehen (muss später evtl. noch verstellt werden). "Haken" muss auf der, dem Raum zugewandten Seite sein (also Richtung Innenraum)! Falls mit Antiwindbürste bestellt, dann gegenüber der langen, steifen Bürste! Nur so kann später die Griffschiene richtig arretieren.

# Multiline Typ V-RF-VS

in die Leibung direkt vor dem Fensterrahmen oder darauf

Mit V-Griffschiene

## 2.) Kopfteile:



„Stöpsel“ bei beiden Kopfteilen (10) einsetzen (L + R). Die Bezeichnungen „L“ + „R“ finden Sie auf dem jeweiligen Kopfteil.

Entfernen Sie an beiden Kopfteilen (10), per Hand oder mit einer Zange, die Stifte die sich vor den beiden Schraublöchern befinden.

Schieben Sie die Zahnrolle (3) auf das Lager des Kopfteiles (R) und stecken Sie die Buchsenkappe (2) ein, so dass diese einrastet. Wenn Sie mit Bremse (40) bestellt haben, dann schieben Sie diese mit einer Linksdrehung / gegen den Uhrzeigersinn auf die Buchsenkappe (2) auf.



**Beachten Sie Punkt 3.) Griffschiene - eventuell umdrehen!**

**Gerade Anschrauben!**



Schieben Sie die Feder (1) in das Kopfteil (L) ein (auch hier wird erst die Zahnrolle (3) eingesetzt) bis sie einrastet.



Schieben Sie das Kopfteil mit Feder (1 + 10) in die Welle des Netzes im Rollokasten, bis die Feder noch ca. 10 cm raussteht.

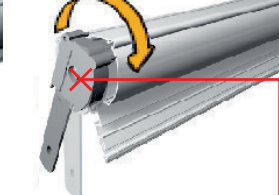

Drehen Sie die Feder (1) von Hand im Uhrzeigersinn, damit die Rollospannung entsteht. Siehe Tabelle.



Schrauben Sie das Kopfteil (10) mit zwei Schrauben 4x25 am Rollokasten an.

Federumdrehungen		Breite bis mm							
	Führungss.	600	800	1000	1200	1400	1600	1800	2000
Höhe 1650	Standard	6	7	8	10	10	12	15	17
	Antiwind	7	8	9	11	11	13	16	18
Höhe 2450	Standard	8	9	11	13	14	15	15	17
	Antiwind	9	10	12	14	15	16	16	17

**mit Bremse + 3 Umdrehungen**

**Achtung Verletzungsgefahr:** Beim Spannen der Feder ist ein Abrutschen und somit ein „Zurückschnellen“ möglich. Verwenden Sie für diesen Arbeitsgang Handschuhe!

## 3.) Griffschiene:



Führungsschuhe (76) seitlich aufstecken. **Achten Sie darauf, dass die Griffschiene mit dem Netz ein „V“ bildet** und das sich die Griffschiene sowie die Bürste auf der richtigen Seite befinden! Beachten Sie dazu die Abbildungen unten und rechts.

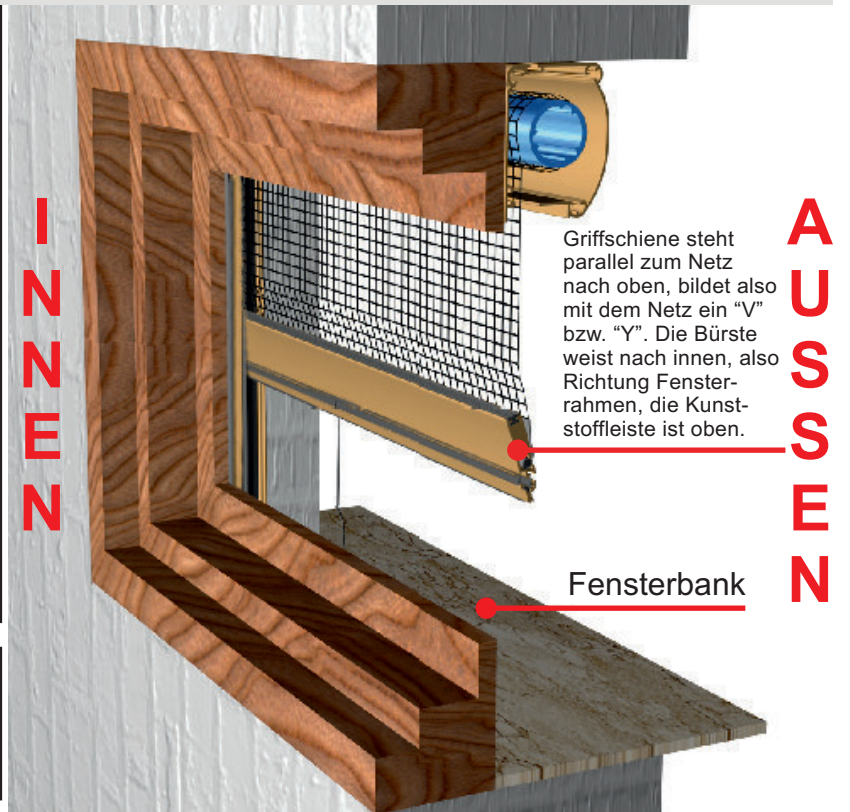
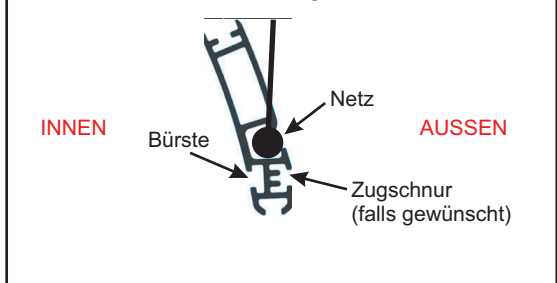

**AUSSEN**  
Griffschiene steht parallel zum Netz nach oben, bildet also mit dem Netz ein „V“ bzw. „Y“. Die Bürste weist nach innen, also Richtung Fensterrahmen, die Kunststoffleiste ist oben.

**Fensterbank**

Falls sich eine weißer Faden in der Bürste befindet, diesen bitte lösen! Wird nur aus transporttechnischen Gründen benötigt!

● Soweit gewünscht: Zugschnur (30) in freie Nut einschieben. Falls Vormontage gewählt, vorher einen Führungsschuh (76) mit einer Zange vorsichtig rausziehen.



# Multiline Typ V-RF-VS

in die Leibung direkt vor dem Fensterrahmen oder darauf

Mit V-Griffschiene

## 4.) Wählen Sie nun nachfolgend, die für Sie geeignete Montagemöglichkeit für die Endmontage des Rollokastens und der Führungsschienen

### 4.1) Verschraubung von vorne, direkt auf dem Fensterrahmen (Frontalmontage):



● Ab hier ist eine zweite Person hilfreich. Rollokasten und Führungsschienen zusammenstecken (Führungsschiene in Zunge des Kopfteles) und stellen Sie diese an die vorgesehene Position. Schrauben Sie beides durch die Löcher der Führungsschienen an. Je nach Fensterart muss ggf. vorgebohrt werden.

● Verschließen Sie die Bohrlöcher mit den Bohrungsabdeckstöpseln (32).

● Nehmen Sie die beiden übrigen Madenschrauben (7) und schrauben Sie damit die Kopfteile (10) von innen an.

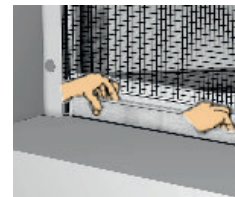

● Positionieren Sie den Sockel:  
- **Schritt 1:** Ziehen Sie die Griffschiene mit der Bürste bis zur oberen Kante Ihres Fensterrahmens, so das Sie mit den Fingern noch gut hinkommen.

● Ziehen Sie das Rollo herunter bis unterhalb des "Hakens am Sockel". Das Rollo rastet nun automatisch ein. Zum Lösen der Griffschiene, diese nach aussen drücken. **Wenn ohne Bremse bestellt, Griffschiene von Hand führen, nicht loslassen! Bedienung nicht von Kleinkindern!**

- **Schritt 2:** Nun die beiden Sockel auf gleicher Höhe ausrichten (**müssen parallel zueinander sein!**) und mit Hilfe des Sechskantschlüssel (50) durch mehrmaliges Drehen anschrauben.

### 4.2) Verschraubung seitlich in der Wand (Leibungsmontage):

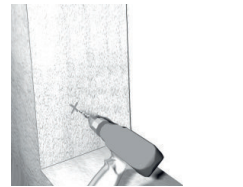
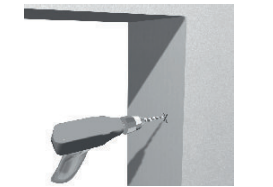

● Ab hier ist eine zweite Person hilfreich. Rollokasten und Führungsschienen zusammenstecken (Führungsschiene in Zunge des Kopfteles) und stellen Sie diese an die vorgesehene Position. Markieren Sie danach die Bohrstellen mit einem Stift.

● Entfernen Sie das Rollo wieder und bohren Sie an den markierten Stellen je ein Ø 6 mm Loch und stecken Sie die Dübel ein (bei Holz i. d. R. nicht erforderlich).

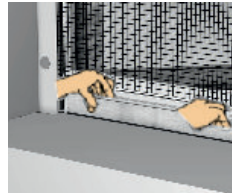
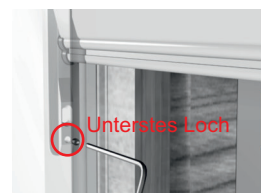

● Setzen Sie das Rollo mit den Führungsschienen wieder ein. Schrauben Sie an den vorgebohrten Positionen das Rollo mit den Schrauben 4x40 an der Wand an.

● **Optional:**  
Nehmen Sie die beiden übrigen Madenschrauben (7) und schrauben Sie damit die Kopfteile (10) von innen zusätzlich an. I. d. R. Reicht die normale Verschraubung aus.

● Positionieren Sie den Sockel:  
- **Schritt 1:** Ziehen Sie die Griffschiene mit der Bürste bis zur oberen Kante Ihres Fensterrahmens, so das Sie mit den Fingern noch gut hinkommen.

● Ziehen Sie das Rollo herunter bis unterhalb des "Hakens am Sockel". Das Rollo rastet nun automatisch ein. Zum Lösen der Griffschiene, diese nach aussen drücken. **Wenn ohne Bremse bestellt, Griffschiene von Hand führen, nicht loslassen! Bedienung nicht von Kleinkindern!**

- **Schritt 2:** Nun die beiden Sockel auf gleicher Höhe ausrichten (**müssen parallel zueinander sein!**) und mit Hilfe des Sechskantschlüssel (50) durch mehrmaliges Drehen anschrauben.

**Konformitätserklärung:**



Insetto GmbH  
Gewerbering 30  
D-91629 Weihenzell

18

LE-18-001  
LE-18-002

EN 13561:2015/AC:2016  
Insektenschutzgitter  
Widerstand gegenüber Windlasten: Klasse 0