

# Cleanline

Abdeckung für Lichtschächte

## Querschnitte für Montagetypp mit und ohne Wandanschlussbürste

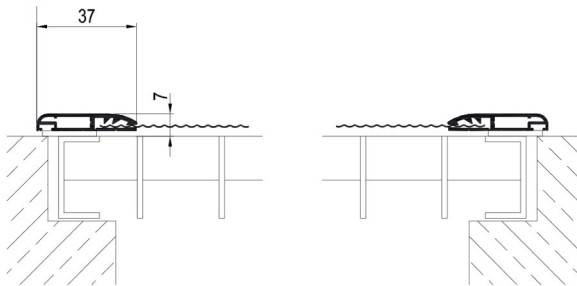

Schnitt bei Montage ohne Wandanschlussbürste

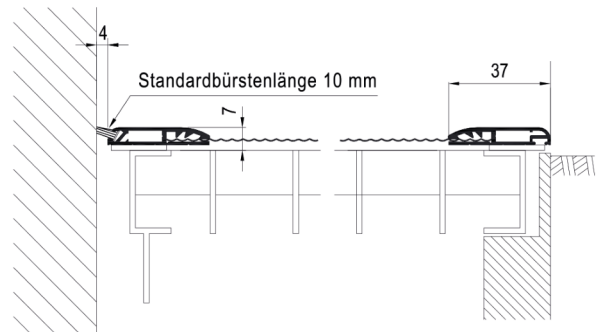

Schnitt bei Montage mit Wandanschlussbürste

## Materialliste

### Zubehör bei Montage mit Schrauben (A):

#	Bezeichnung	Anzahl
1	Dichtscheibe	4x
2	Befestigungsclip	4x
3	Linsenkopfschraube	4x

### Zubehör bei Montage mit Kautschukband (B):

#	Bezeichnung	Anzahl
-	Kein Zubehör erforderlich.	-

### (A) Montage mit Schrauben - Lichtschachtabdeckung wird am Gitterrost befestigt.

Befestigen Sie die Lichtschachtabdeckung mit den mitgelieferten Linsenkopfschrauben über die Befestigungsclips am Gitterrost. Achten Sie dabei darauf, dass sich die Dichtscheibe zwischen Schraube und Gitterrost befindet!

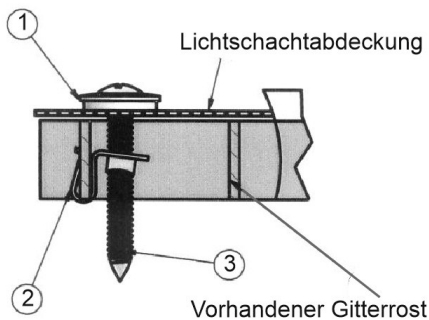

Querschnitt

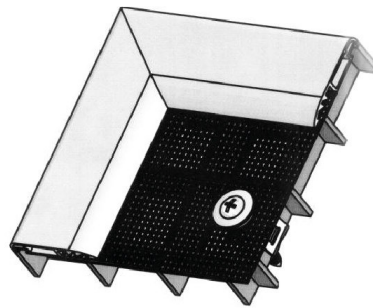

von oben gesehen

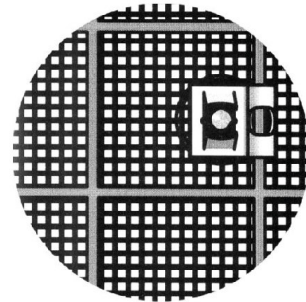

von unten gesehen

### (B) Montage mit Kautschukband - Lichtschachtabdeckung wird am Gitterrost / der LiScha-Wanne mit Klebeband befestigt.

Reinigen Sie den Klebebereich (Gitterrost, Lichtschachtwanne etc.) für das Kautschukband. Dieser muss vor der Anbringung sauber und trocken sein! Ziehen Sie die Schutzfolie des Klebebands ab und drücken Sie die Abdeckung am Montageort fest an. Das Klebeband erreicht entwickelt seine volle Klebkraft nach ca. 24 Stunden.

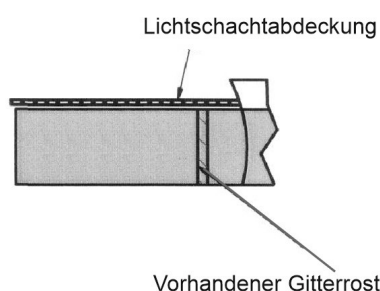

Querschnitt

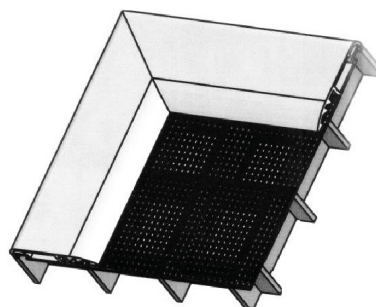

von oben gesehen