

# Florida Schiebetür S-F-ZZ

1-flügelig, für Türen  
mit Z-Schiene oben und unten

## Details

Profilart/Material: Aluminium

Einbautiefe: 13 mm + umlaufende Bürste = 15 mm

Anbringung: Z-Schienen am Türrahmen verschraubt

Dichtungsbürste: zur Tür zeigend; am Schiebetür-Flügel umlaufend

## Bestellmaße

siehe Internet

## verwendete Profile

Angaben in mm  
nicht maßstabsgetreu!

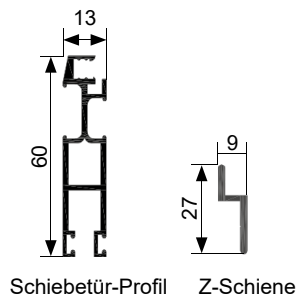

## Vertikalschnitt

Angaben in mm  
nicht maßstabsgetreu!

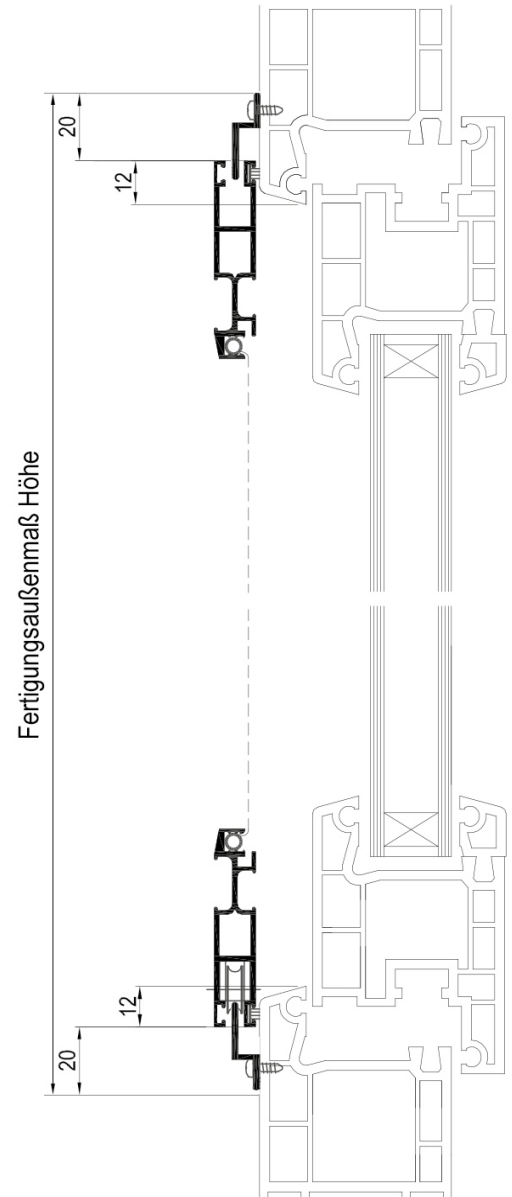

## Horizontalschnitt

Angaben in mm - nicht maßstabsgetreu!

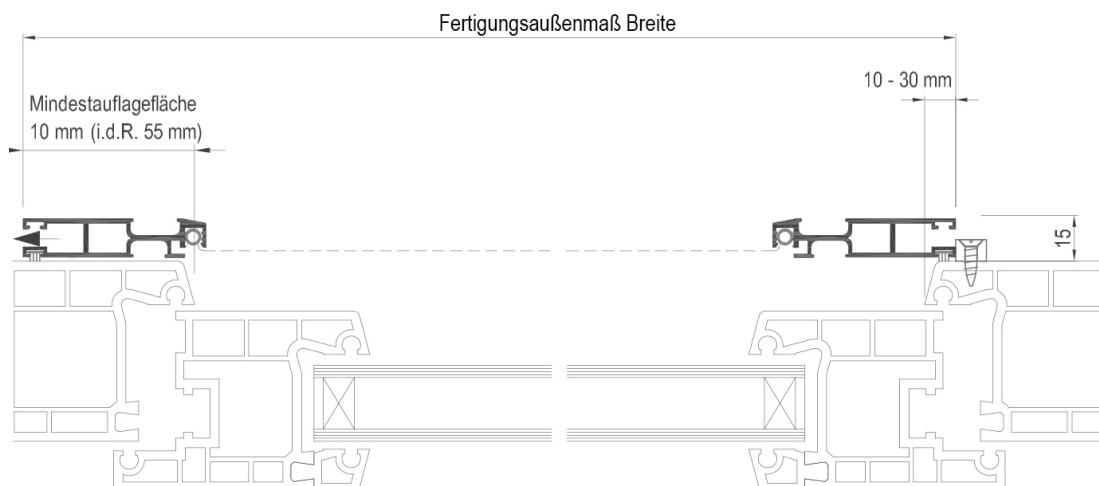

# Florida Schiebetür S-F-ZL

1-flügelig, für Türen  
mit Z-Schiene oben und L-Schiene unten

## Details

Profilart/Material: Aluminium

Einbautiefe: 13 mm + 2 mm Bürste + L-Schiene = **30 mm**

Anbringung: Z-Schiene am Türrahmen, L-Schiene am Boden

Dichtungsbürste: zur Tür zeigend; am Schiebetür-Flügel umlaufend

## Bestellmaße

siehe Internet

## verwendete Profile

Angaben in mm  
nicht maßstabsgetreu!

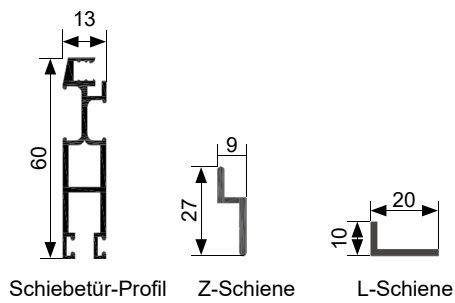

## Vertikalschnitt

Angaben in mm  
nicht maßstabsgetreu!

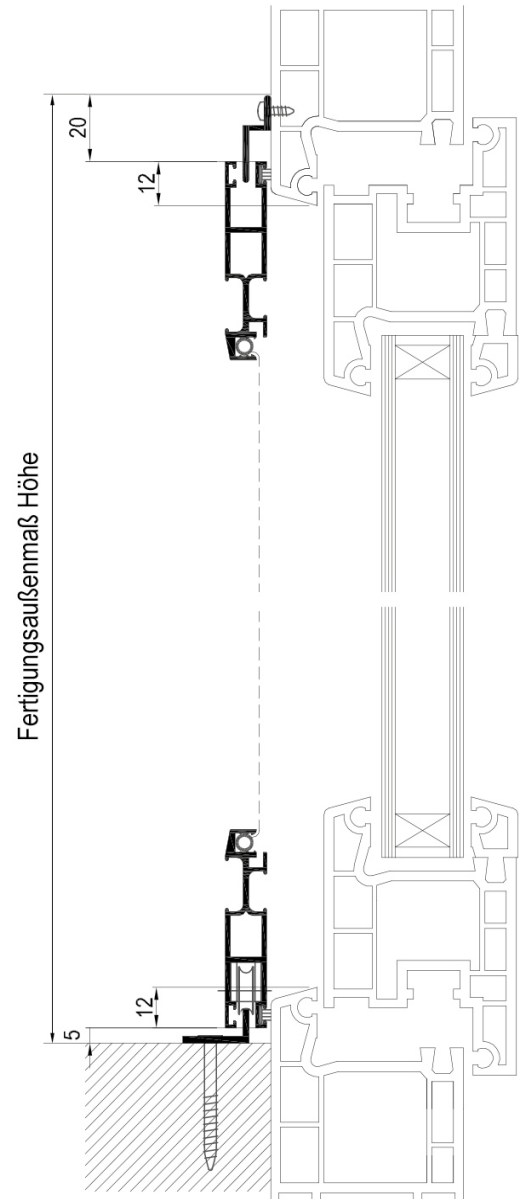

## Horizontalschnitt

Angaben in mm - nicht maßstabsgetreu!

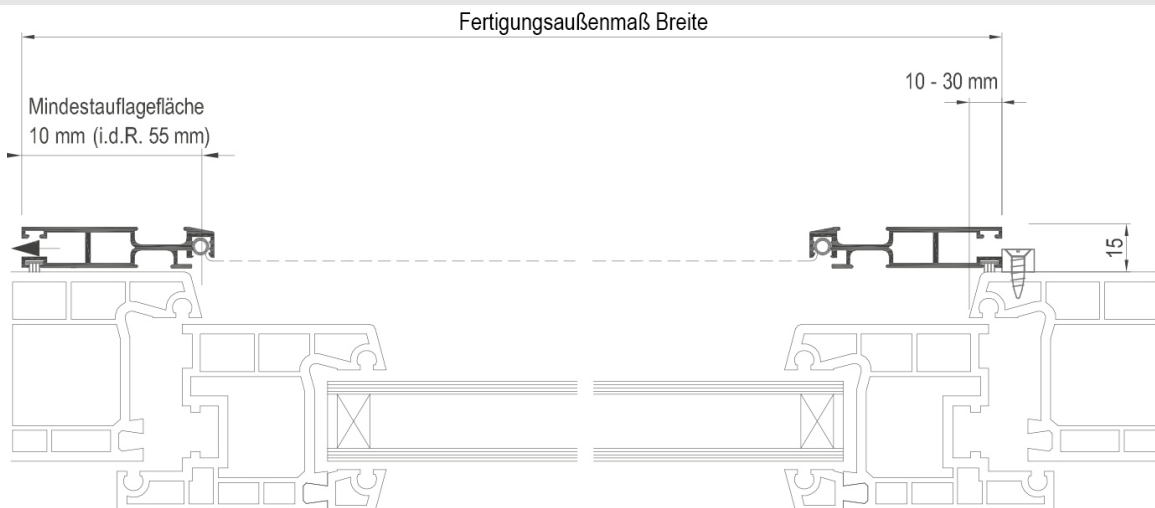

# Florida Schiebetür S-L-MR

## Details

Profilart/Material: Aluminium

Einbautiefe: 29 mm

Anbringung: Montagerahmen in Leibung verschraubt

Dichtungsbürste: zur Tür zeigend; am Schiebetür-Flügel umlaufend

## Bestellmaße

siehe Internet

## verwendete Profile

Angaben in mm  
nicht maßstabsgetreu!

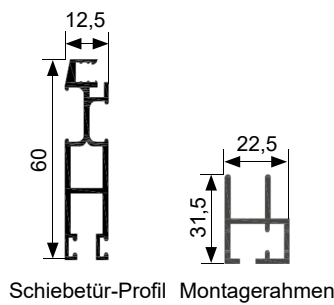

## Vertikalschnitt

Angaben in mm  
nicht maßstabsgetreu!

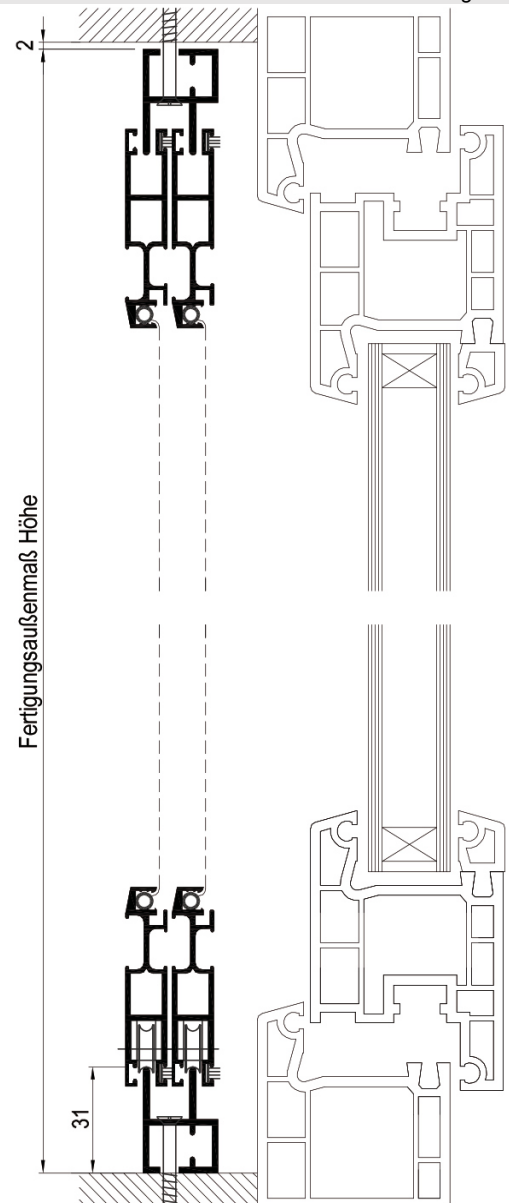

## Horizontalschnitt

Angaben in mm - nicht maßstabsgetreu!

